

imagina

Pequeñas manos
harán grandes cosas



Actividad n°12:

DICIEMBRE

Poblado Inuit

País- Continente: Groenlandia - América del Norte

Técnica: Recortable tipo Pop-Up

Duración: 1 Sesión

Contexto Socio-Histórico

Esquimal es el nombre común usado para los distintos pueblos indígenas que habitan las regiones árticas de América del Norte, parte de Siberia y Polo Norte. Cohabitan dos grupos étnicos: los inuit, habitantes de la tundra ártica del norte de Alaska, Canadá y Groenlandia y los yupik, que son los habitantes del sur de Alaska, y de la península siberiana de Chukchi.

Dadas las condiciones medioambientales extremas en las que vivieron en el pasado, tuvieron que adaptarse inventando herramientas, equipos y métodos constructivos que les ayudaran a sobrevivir.

En el pasado, ambos pueblos seguían un modo de vida nómada, migrando entre el campamento de verano, en el que vivían en chozas hechas de pieles de animales estiradas sobre un marco; y el campamento de invierno, del que son famosos los iglús, esas casas redondas hechas de bloques de nieve.

Pasos a seguir:



1. Descarga e imprime la actividad. Puedes hacerlo directamente en cartulina o papel grueso, o puedes imprimirla en papel normal y pegarlo después sobre cartulina para darle más consistencia.



2. Pide a tus alumnos que coloren y recorten los elementos del poblado.

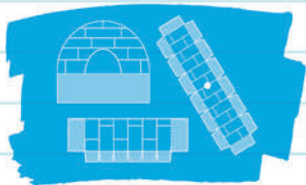

3. Después, deberán armar el iglú y montarlo sobre la base.



4. ¡Ya tenéis vuestro poblado inuit!



Materiales:

- Tijeras
- Pegamento en barra "Glue Stick Coloured"
- Rotuladores "Kid Couleur"
- Ceras blandas Bic Kids "Oil Pastel"

imagina

Pequeñas manos
harán grandes cosas



Actividad n°12:

DICIEMBRE

Poblado Inuit

País- Continente: Groenlandia - América del Norte

Técnica: Recortable tipo Pop-Up

Duración: 1 Sesión

Vinculación Curricular

PRIMARIA

ÁREA
Ciencias Sociales

CONTENIDO: BLOQUE 2
El mundo en que vivimos

DESCRIPCIÓN LOMCE

“Explicar la influencia del comportamiento humano en el medio natural”.

COMPETENCIA BÁSICA:
Competencia social y ciudadana

CONTENIDO: BLOQUE 4
Las huellas del tiempo

DESCRIPCIÓN LOMCE

“(…) que el alumnado desarrolle la curiosidad por conocer las formas de vida humana en el pasado y que valore la importancia que tienen los restos para el conocimiento y estudio de la historia y como patrimonio cultural que hay que cuidar y legar”.

ÁREA
Educación Artística

CONTENIDO: BLOQUE 2
Expresión artística

DESCRIPCIÓN LOMCE

“Conocer las manifestaciones artísticas más significativas que forman parte del patrimonio artístico y cultural, adquiriendo actitudes de respeto y valoración de dicho patrimonio”.

“Imaginar, dibujar y elaborar obras tridimensionales con diferentes materiales”.

COMPETENCIA BÁSICA:
Competencia cultural y artística

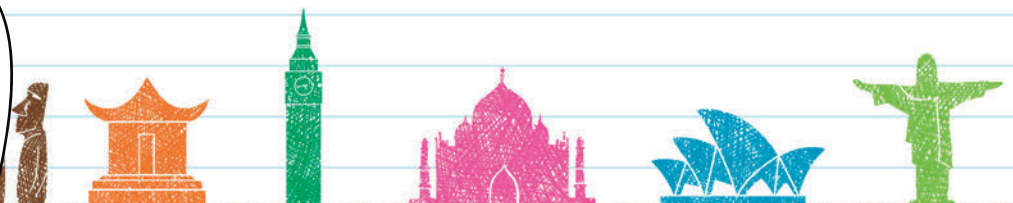
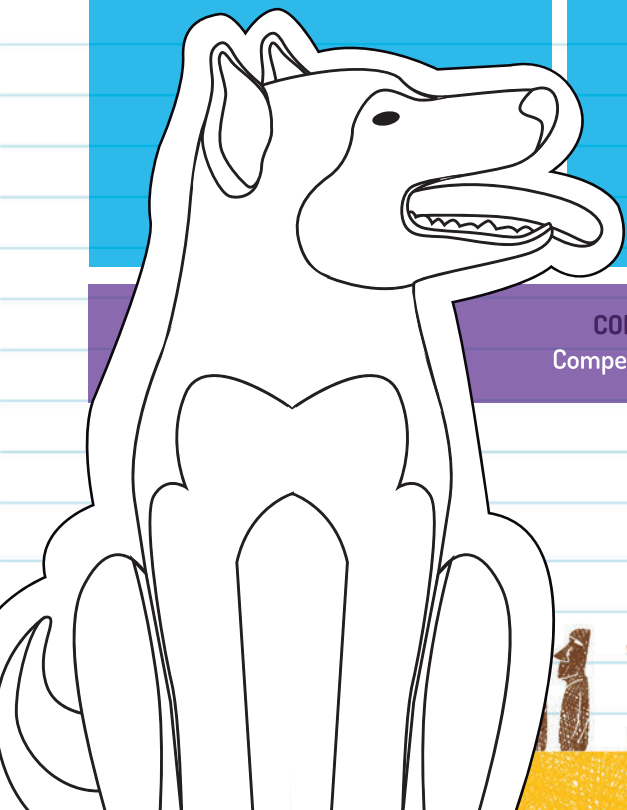

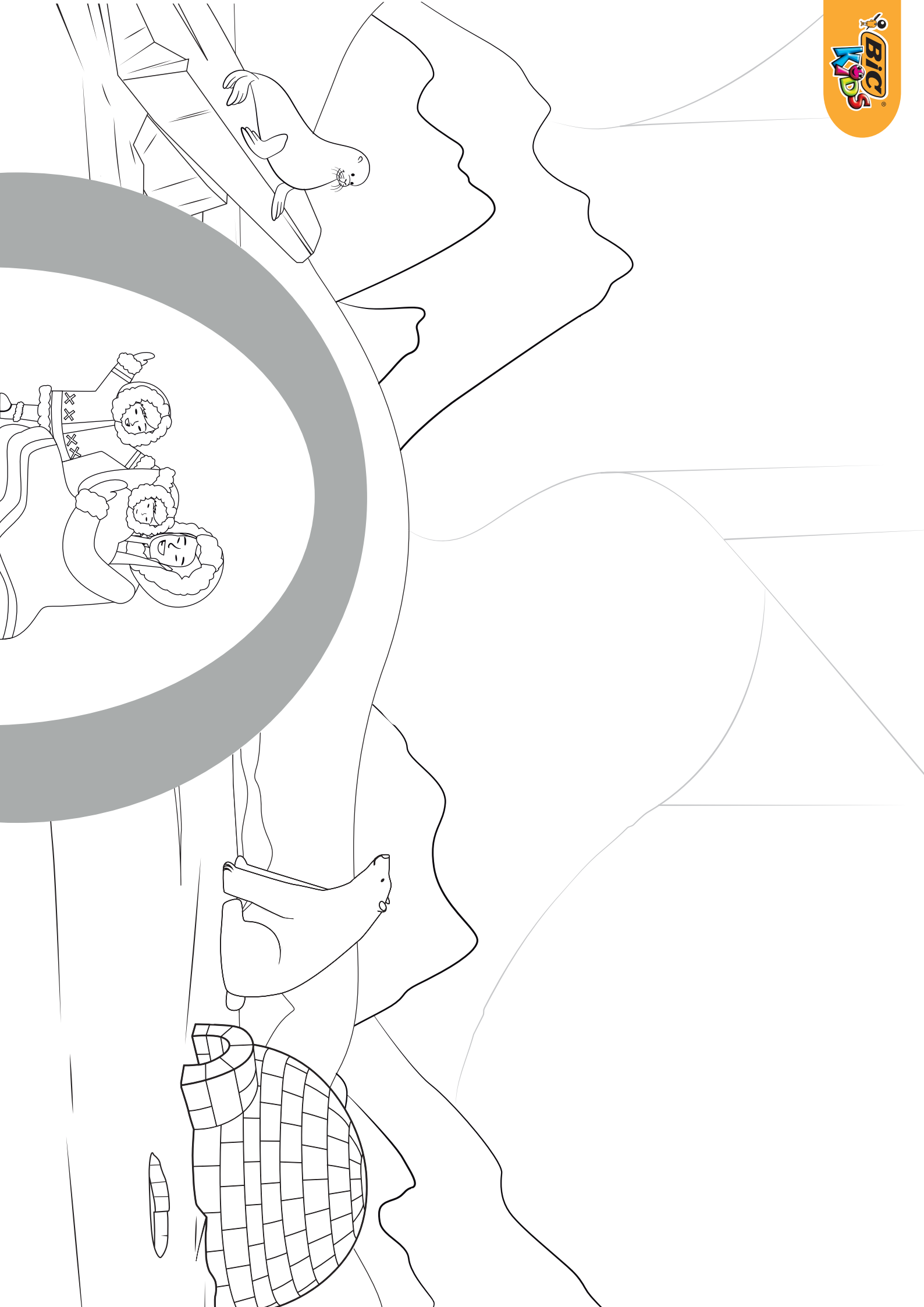

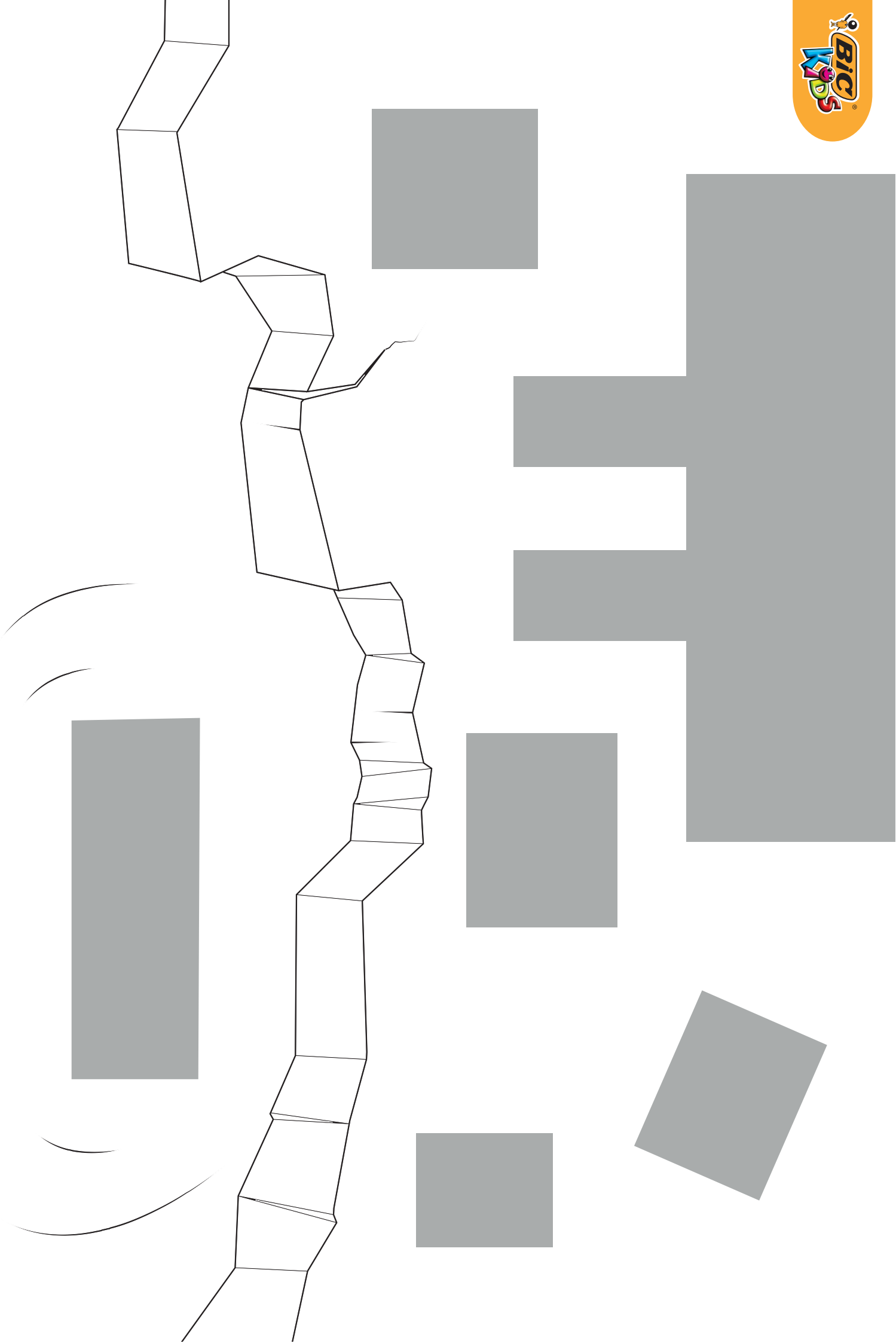

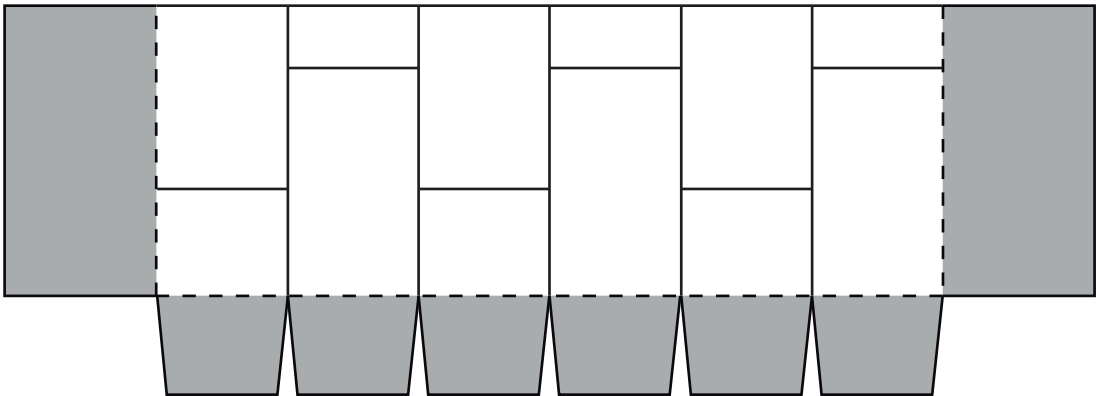
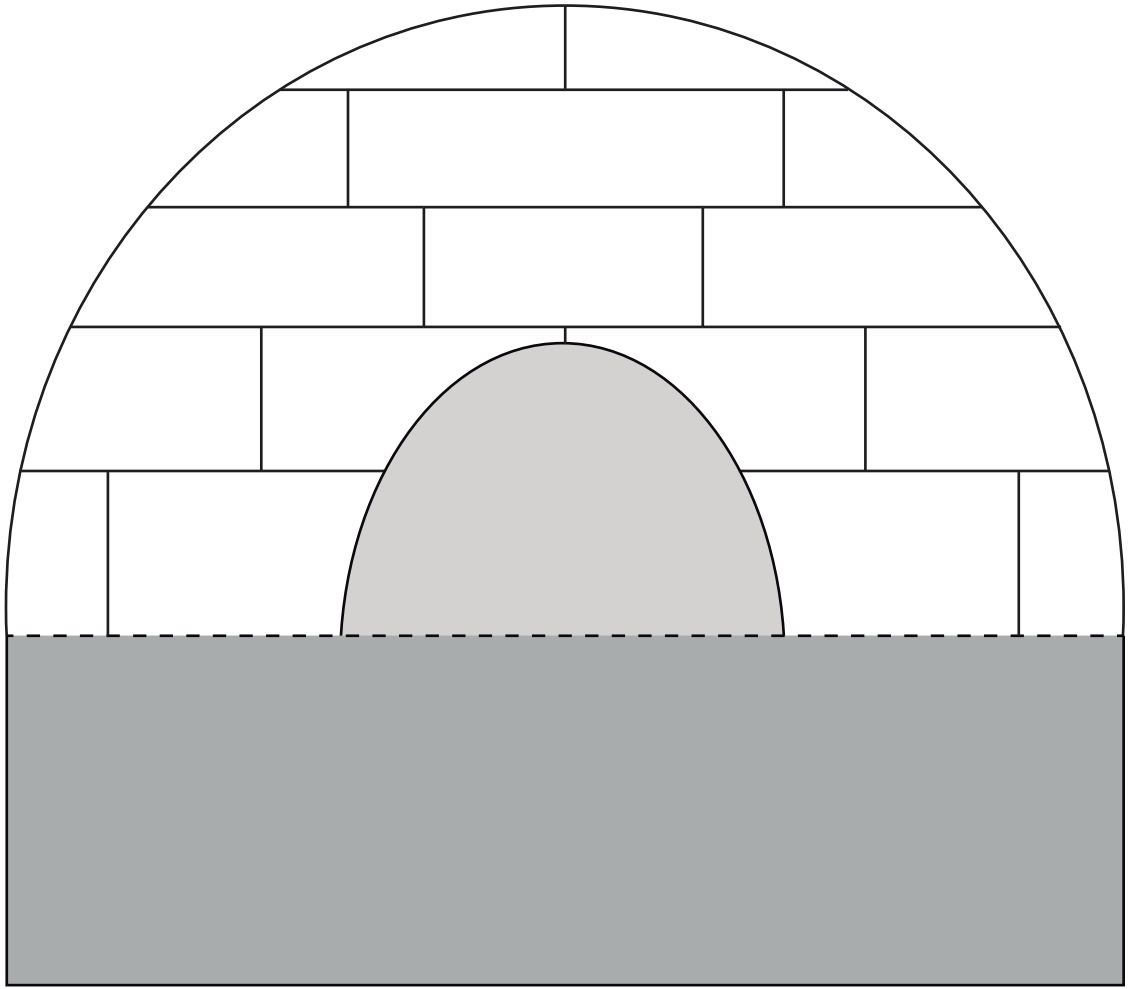

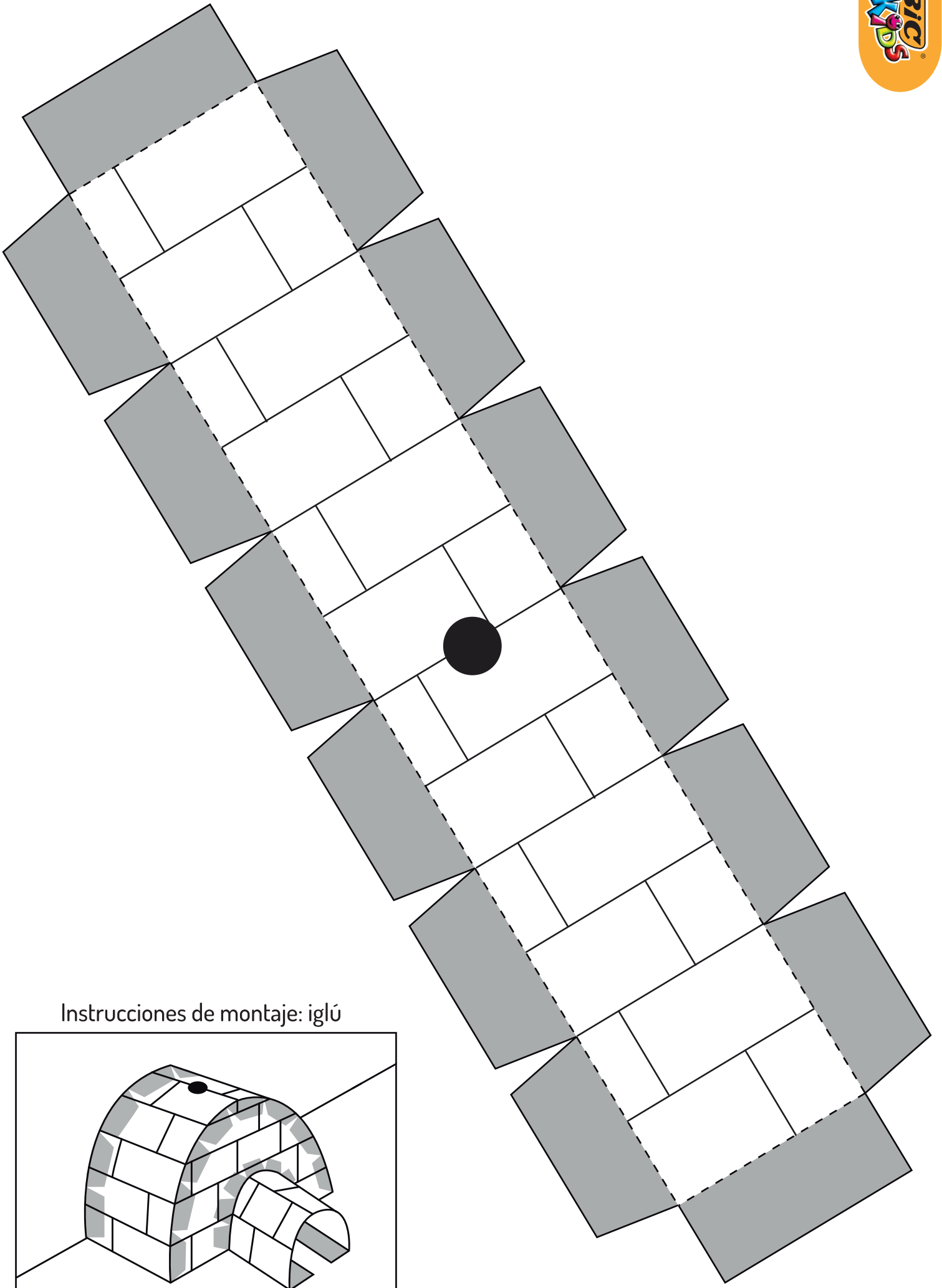

Instrucciones de montaje: iglú

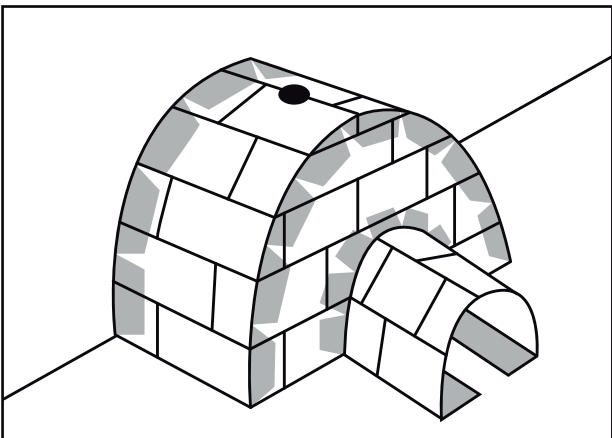

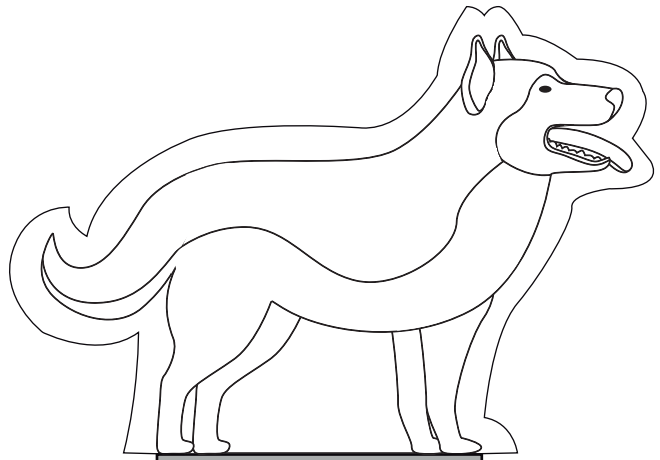
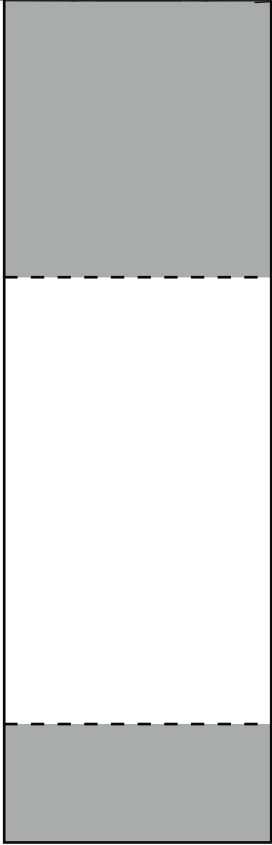
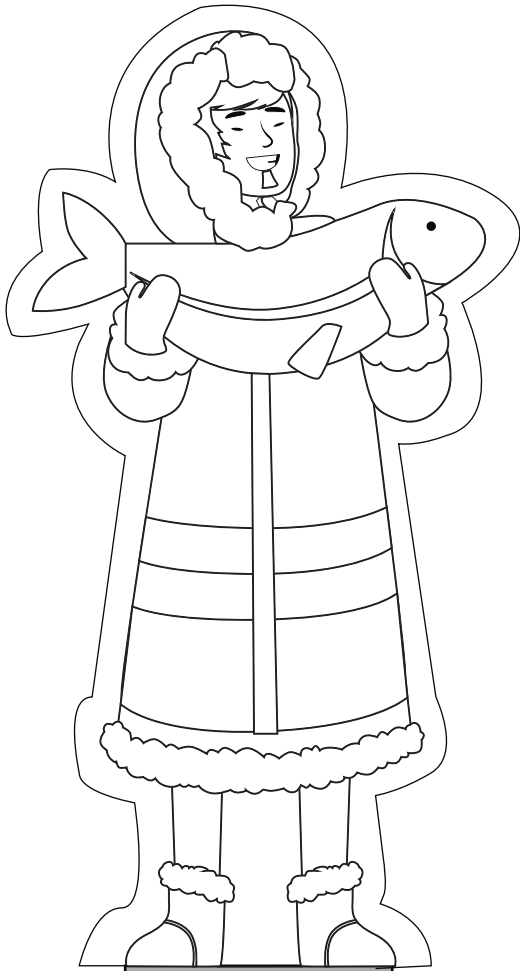

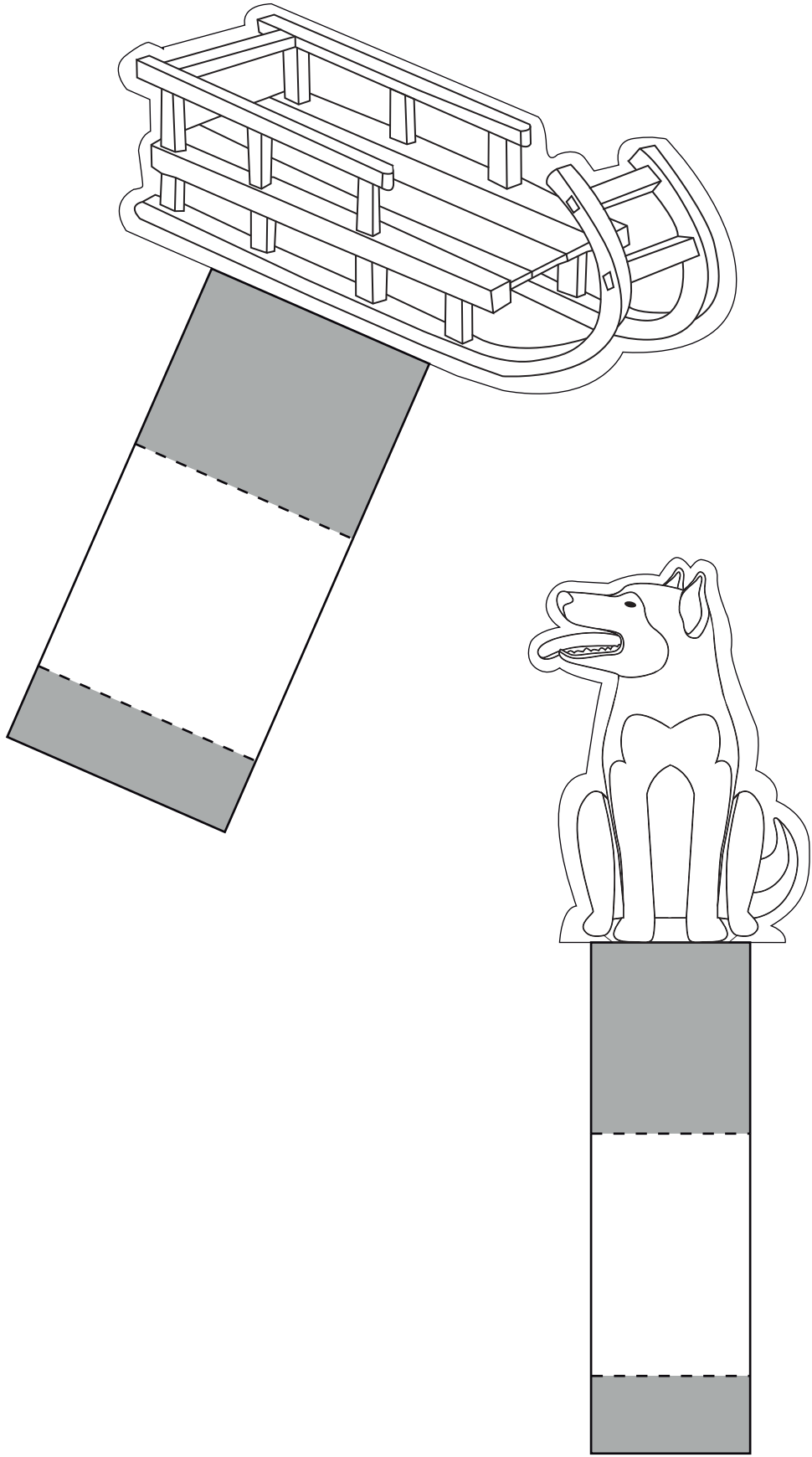

Instrucciones
de montaje:
elementos

